

Allweiler schafft weltweit neue Service-Zentren für Hochdruckpumpen

(Radolfzell) Mit einem globalen Service für Emtec Pumpen sorgt Allweiler – ein Unternehmen der Colfax Corp. – jetzt noch effizienter für die Verfügbarkeit von Werkzeugmaschinen in aller Welt. Die Hochdruckpumpen fördern vor allem in diesen Maschinen die wichtigen Kühlschmiermittel. Service-Zentren in Europa, Amerika und Asien unterstützen die Kunden durch Beratung und Wartung vor Ort sowie durch kurzfristige Notdienste und schnellste Ersatzteil-Lieferung.

Die Emtec Hochdruckpumpen fördern Emulsionen, Schneidmittel und Kühlschmiermittel und sind hauptsächlich in Werkzeugmaschinen eingesetzt. Um weltweit teuren Produktionsausfällen vorzubeugen, hat die Allweiler AG im Verbund mit der internationalen Colfax Corporation nun in drei Kontinenten spezielle Service- und Support-Zentren eingerichtet: bei Allweiler in Radolfzell/Deutschland, bei Colfax in Monroe/USA und in Wuxi/China.

Der „Emtec Global Service“ leistet sofort Hilfe und Unterstützung – in der Regel innerhalb von 24 Stunden, maximal 48 Stunden. Das gilt weltweit – unabhängig davon, wo die Werkzeugmaschine steht. Geschulte und erfahrene Spezialisten sind in den jeweiligen Regionen schnell zur Stelle, garantieren kurzfristige Notdienste und versenden innerhalb kürzester Reaktionszeiten einsatzfertige Austauschpumpen. Dr. Michael Matros, Allweiler-Vorstand und Colfax Senior Vice President dazu: „Mit Emtec Pumpen und dem speziellen Global Service erreichen unsere Kunden die höchste Maschinenverfügbarkeit und damit geringste Total Cost of Ownership. Ohne aufwändige eigene Ersatzteilkhaltung ist ein 24-Stunden-Betrieb der Werkzeugmaschinen weltweit sichergestellt.“

Der Service reicht darüber hinaus von der Unterstützung bei der Installation oder Inbetriebnahme über die Diagnose und Optimierung bestehender Installationen vor Ort. Des Weiteren werden Test- und Ersatzpumpen zur Verfügung gestellt. Auf Wunsch können auch Analysen von Komponenten sowie Reparaturen in den speziell dafür ausgerüsteten Support- und Service-Zentren durchgeführt werden. Schulungen für Wartungs- und Servicetechniker, individuelle Service- und Wartungsverträge sowie die zentrale Lagerung von Pumpen und Ersatzteilen für einzelne Kunden runden das Angebot ab.

Emtec Schraubenspindelpumpen fördern hocheffizient, leise und pulsationsarm Emulsionen, Schneidöle und Kühlschmiermittel aller Art mit max. 130 bar. Sie eignen sich ideal für Werkzeugmaschinen mit innengekühlten Werkzeugen sowie zum Hochleistungsschleifen. Mit einer einzigen Ausführung lassen sich sowohl der Behältereinbau als auch der Behälteraufbau und die Trockenaufstellung beliebig in vertikaler und horizontaler Lage realisieren.

Kontakt:
Edwin Braun
Allweiler AG
Allweilerstr. 1
78315 Radolfzell
Tel.: +49 (0)7732 86-343
Fax: +49 (0)7732 86-854
E-Mail: e.braun@allweiler.de
Internet: www.allweiler.de

Ansprechpartner für Redaktionen
Dr. Kurt Christian Tennstädt
TennCom AG
Hohentwielstr. 4a
78315 Radolfzell
Tel.: 07732 – 95 39 30
Fax: 07732 – 95 39 39
E-Mail: info@tenncom.de

Möchten Sie unsere
Presseinformationen künftig
per E-Mail erhalten?
E-Mail an info@tenncom.de
genügt.

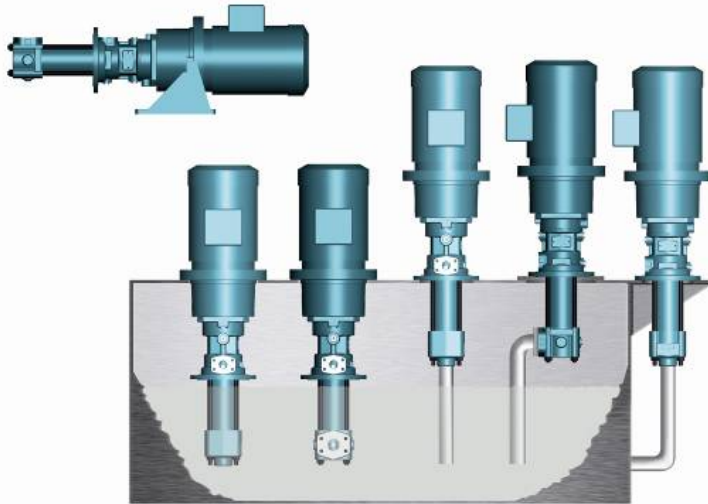

Bildunterschrift:

EMTEC Hochdruckpumpen bieten ideale Voraussetzungen für den Einsatz in Werkzeugmaschinen. Die Pumpen lassen sich besonders flexibel installieren. Im Rahmen des neuen Allweiler EMTEC Global Service sind drei Support- und Service-Zentren auf die weltweite Wartung dieser Pumpen und den Service vor Ort spezialisiert. Sie unterstützen die Kunden u. a. mit Beratung, Test- und Ersatzpumpen sowie schnellem Notdienst in den Regionen. Tel. 24-Std-Hotline: Für Europa, Afrika, Mittlerer Osten +49 (0)7732 86-886, Amerika +1 (704) 289-6511, Asien +86 (510) 8520-2211.

Werkbild: Allweiler AG

Die **Allweiler AG** ist der älteste deutsche Pumpenhersteller (gegr. 1860) und europäischer Markt- und Technologieführer bei Kreisel-, Propeller-, Schraubenspindel-, Exzentrerschnecken-, Zahnrad-, Kreiskolbenpumpen und Mazeratoren sowie Schlauchpumpen. Die Allweiler AG besitzt eine eigene Gießerei und Statorenfertigung und erstellt betriebsfertige Brennstoff-, Schmieröl- und Spülwasseranlagen. In Deutschland hat die Allweiler AG ihren Hauptsitz in Radolfzell am Bodensee und eine bedeutende Produktionsstätte in Bottrop. Seit 1998 ist die Allweiler AG Teil der Colfax Corp.

Die **Colfax Corporation** ist ein weltweit führender Anbieter von Pumpenkomplett-lösungen für den Umgang mit anspruchsvollen Flüssigkeiten. Dazu gehört die Fertigung von Verdränger- und Strömungspumpen sowie von Ventilen für die Öl- und Gasförderung und -verarbeitung, die Energieerzeugung, den Schiffbau und eine Vielzahl weiterer Branchen. Die wichtigsten Unternehmen und Marken des Konzerns sind Allweiler, Fairmount Automation, Houttuin, Imo, LSC, Portland Valve, Tushaco, Warren und Zenith. Colfax ist mit dem Kürzel "CFX" an der NYSE börsennotiert.

www.colfaxcorp.com enthält weitere Informationen zu den Produkten und zur Geschäftstätigkeit von Colfax.

Hinweis zu Aussagen über zukünftige Entwicklungen („Forward-looking statements“):

Dieser Text kann Aussagen über künftige Entwicklungen enthalten, einschließlich solcher im Sinne des „Private Securities Litigation Reform Act of 1995“ der Vereinigten Staaten von Amerika. Dies schließt Aussagen zu den Plänen, Zielen, Erwartungen und Absichten von Colfax sowie andere Aussagen ein, die nicht historische oder aktuelle Fakten sind, beschränkt sich jedoch nicht darauf. Grundlage für vorausschauende Aussagen sind die derzeitigen Erwartungen von Colfax. Sie beziehen Risiken und Unsicherheiten mit ein, durch die tatsächliche Ergebnisse erheblich von Ergebnissen abweichen können, die explizit oder implizit in solchen vorausschauenden Aussagen beschrieben wurden. Faktoren, durch die Ergebnisse erheblich von den momentanen Erwartungen abweichen können, schließen Ereignisse, die im Registration Statement von Colfax in Formular S-1 im Abschnitt „Risikofaktoren“ und in anderen der U.S. Securities and Exchange Commission zugegangenen Berichten genannt werden, ein, beschränken sich jedoch nicht darauf. Außerdem basieren diese Voraussagen auf einer Reihe von Annahmen, die sich ändern können. Die Aussagen dieses Presstextes sind nur zum jetzigen Zeitpunkt gültig. Colfax lehnt jegliche Verpflichtung ab, die hierin enthaltenen Informationen zu aktualisieren.

Text und Bild liegen zum Download bereit unter <http://www.tenncom.de/allweiler/allweiler.htm>

Kontakt:

Edwin Braun
Allweiler AG
Allweilerstr. 1
78315 Radolfzell
Tel.: +49 (0)7732 86-343
Fax: +49 (0)7732 86-854
E-Mail: e.braun@allweiler.de
Internet: www.allweiler.de

Ansprechpartner für Redaktionen

Dr. Kurt Christian Tennstädt
TennCom AG
Hohentwielstr. 4a
78315 Radolfzell
Tel.: 07732 – 95 39 30
Fax: 07732 – 95 39 39
E-Mail: info@tenncom.de

Möchten Sie unsere
Presseinformationen künftig
per E-Mail erhalten?
E-Mail an info@tenncom.de
genügt.